

OMR58RR1B

FOUR PYROLYSE - LIGNE ORIGIN

Ce four multifonction pyrolyse de 71 litres de finition verre noir est équipé de la chaleur pulsée pour cuire des plats sur 3 niveaux sans mélange de goûts ni d'odeurs. Il dispose également d'un cycle de nettoyage hydrolyse intégré pour encore plus de facilité d'utilisation.



CHALEUR PULSÉE

La chaleur pulsée permet de cuire simultanément sur 3 niveaux des plats différents, sans mélange de goût ni d'odeurs grâce à une distribution uniforme de la chaleur.

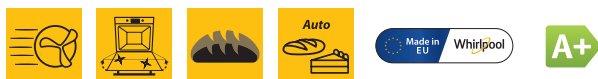

CARACTÉRISTIQUES GÉNÉRALES

- Cavit  71 L
- Fonction pyrolyse : un nettoyage   tr s haute temp rature pour br ler les r sids d'aliments
- Fonction hydrolyse : un nettoyage vapeur id al lorsque le four est peu sale

PROGRAMMATION ET FONCTIONS

- 10 fonctions de cuisson dont :
- Fonctions traditionnelles : chaleur puls e, convection naturelle, pizza, gril, turbogrill, eco chaleur puls e
- Fonctions sp ciales : cuisson grosses pi ces, levage de p te
- Fonctions automatiques : pain, p tisserie
- Temp rature de cuisson min / maxi : 30 - 250 C
- Cook3

 QUIPEMENTS ET AUTRES CARACT RISTIQUES*

- Rails t lescopiques amovibles sur 1 niveau
-  clairage int rieur 40 W halog ne
- Minuterie programmable
- Classe  nerg tique A+
- Consommation  nerg tique du cycle conventionnel : 0.89 kWh
- Consommation  nerg tique du cycle chaleur puls e : 0.69 kWh
- Puissance du gril : 2200 W
- Surface de cuisson : 1020 cm²

CARACT RISTIQUES TECHNIQUES

- Dimensions de l'appareil (HxLxP) : 595 x 595 x 551 mm
- Dimensions avec emballage (HxLxP) : 670 x 640 x 650 mm
- Poids net / avec emballage : 26.9/28.2 kg
- Fr quence : 50/60 Hz
- Voltage : 220-240 V
- Intensit  : 13/16 A

- Dur e de disponibilit  des pi ces d tach es : 10 ans
- Rails t lescopiques Wpro TOR200 (option)

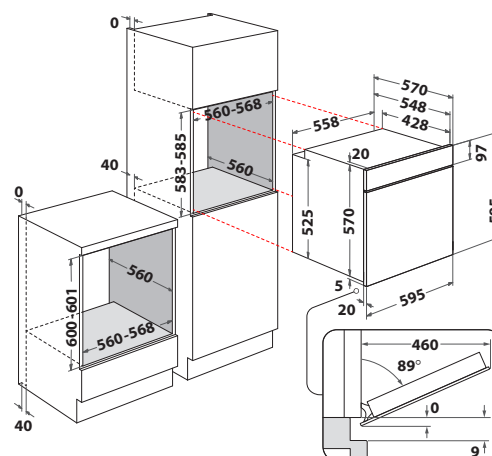

Mod le

OMR58RR1B

12NC

859991660140

Code EAN

8003437939433

(*) selon norme EN 50304